

溶接H形鋼

標準寸法(mm) H×B×t1× t 2 X 6m	質 量	
	SUS304 kg/ P	SUS316・SUS316L kg/ P
75×75×5×8	71.4	71.4
100×100×6×8	100	101
125×125×7×9	143	143
148×100×6×9	123	124
150×150×8×10	192	193
200×100×6×8	128	130
200×200×8×12	295	297
250×125×6×9	173	175
250×250×9×14	428	431
300×300×10×16	584	588
※350×250×9×14	471	474
※350×350×10×16	684	690
※350×350×12×19	810	816
※400×200×8×14	408	410
※400×300×10×16	630	636
※400×400×14×22	1074	1080
※450×200×9×14	447	450
※450×300×12×18	750	756
※500×200×10×16	527	530
※600×200×10×16	575	578
※600×300×12×20	888	894
※600×300×14×25	1080	1086

断面係数(参考)

標準寸法(mm) H×B×t1× t 2	断面積 (cm ²)	断面二次 モーメント (cm ⁴)		断面 二次半径 (cm)		断面 係数 (cm ³)	
		a	lx	ly	ix	i y	zx
	75×75×5×8	15.2	146	56.4	3.1	1.93	38.9
100×100×6×8	21.39	375	134	4.19	2.5	75	26.7
125×125×7×9	30.47	843	293	5.26	3.1	135	46.9
148×100×6×9	26.15	995	150	6.17	2.4	134	30.1
150×150×8×10	41.03	1640	563	6.33	3.71	219	75.1
200×100×6×8	27.39	1820	134	8.14	2.21	182	26.7
250×125×6×9	36.77	3940	293	10.4	2.82	315	47
250×250×9×14	90.77	10700	3650	10.8	6.34	854	292
300×300×10×16	123.8	21200	7200	13.1	7.63	1410	480
※350×250×9×14	99.77	22500	3650	15	6.05	1280	292
※350×350×10×16	144.8	34200	11400	15.4	8.89	1950	654
※350×350×12×19	171.9	39800	13600	15.2	8.89	2280	776
※400×200×8×14	86.39	24500	1870	16.8	4.65	1230	187
※400×300×10×16	133.8	39900	7200	17.3	7.34	1990	480
※400×100×14×22	227.8	68800	23500	17.4	10.2	3440	1170
※450×200×9×14	94.77	32600	1870	18.5	4.44	1450	187
※450×300×12×18	159.1	58100	8110	19.1	7.14	2580	540
※500×200×10×16	111.8	46600	2140	20.4	4.37	1860	214
※600×200×10×16	121.8	70600	2140	24.1	4.19	2350	214
※600×300×12×20	188.6	120000	9010	25.2	6.91	3990	601
※600×300×14×25	228.9	145000	11300	25.2	7.01	4830	751

※受注生産になります

その他の寸法も製造可能ですので、ご相談ください。なお、316系は受注生産となります。

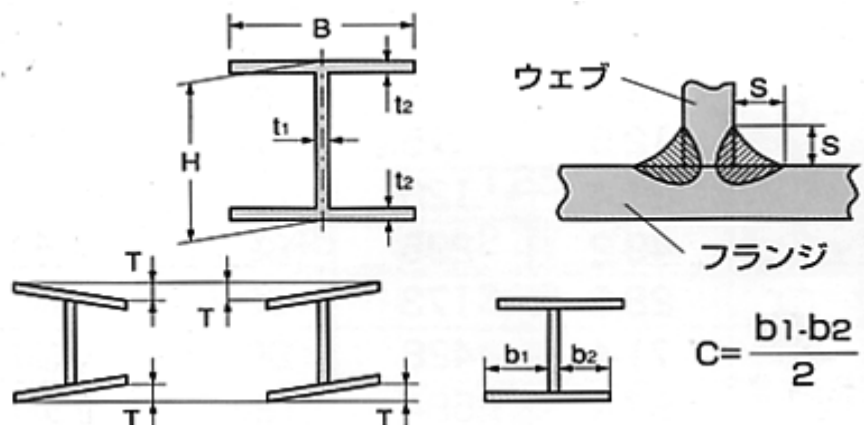

区分	許容差
高さ (H)	±2.0mm
幅 (B)	±2.0mm
直角度 (T)	2.0mm以下
中心のかたより (C)	2.0mm以下
曲り	ウェブ 1mm/m
	フランジ 1mm/m
脚長 (S)	ウェブ板厚 (t1) X 0.7
溶け込み量 (E)	脚長 (S) X 0.3